



UNIVERSITAS LAMPUNG
LEMBAGA PENJAMINAN MUTU DAN PENGEMBANGAN
PEMBELAJARAN (LPMPP)
PUSAT MANAJEMEN MATA KULIAH UMUM

**KODE
DOKUMEN**

RENCANA PEMBELAJARAN SEMESTER (RPS)

| MATA KULIAH (MK) | KODE | RUMPUN MK | BOBOT (sks) | SEMESTER | Tgl Penyusunan |
|-----------------------------|---|---|---|------------------|--|
| AGAMA ISLAM | UNI625101 | MKWK | 3 SKS | Ganjil dan Genap | 5 Agustus 2025 |
| OTORISASI | Koordinator Pengembang RPS | | Kepala Pusat Kurikulum dan Inovasi Instruksional | | Kepala LPMPP |
| | Dr. Atik Rusdiani, M.Pd.I NIK 231402840222201 | | Anggreini, S.Pd., M.Pd NIP 199105012019032029 | | Prof. Dr. Abdurrahman, M.Si NIP 196812101993031002 |
| Capaian Pembelajaran | CPL Prodi yang dibebankan pada mata kuliah | | | | |
| | CPL 1 | Mampu menunjukkan sikap dan karakter yang mencerminkan ketaqwaan kepada Tuhan Yang Maha Esa, etika dan integritas, berbudi pekerti luhur, peka dan peduli terhadap masalah sosial dan lingkungan, berwawasan global, menghargai perbedaan dan kemajemukan, menjunjung tinggi nilai-nilai kejujuran dan keterbukaan, kepatuhan terhadap norma dan peraturan yang berlaku, serta mendahulukan kepentingan bangsa dan masyarakat luas. | | | |
| | CPL 2 | Mampu menguasai dan mengaplikasikan konsep teoretis bidang pengetahuan, keterampilan, teknologi, dan/seni tertentu pada bidangnya dalam menyelesaikan masalah secara prosedural, serta mampu beradaptasi terhadap situasi yang dihadapi | | | |
| | CPMK (Capaian Pembelajaran Mata Kuliah) | | | | |
| | CPMK 1 | Mampu menunjukkan sikap takwa kepada Tuhan Yang Maha Esa, perilaku religius, dan humanis berdasarkan pandangan agama | | | |
| | CPMK 2 | Mampu menguasai konsep bertuhan sebagai determinan dalam pembangunan manusia beriman dan bertakwa kepada Allah SWT yang bersumber dari al-Qur'an, as-Sunnah, dan ijtihad | | | |
| | CPMK 3 | Mampu menganalisis konsep dasar ajaran Islam (akidah, syariah dan akhlak) | | | |
| | CPMK 4 | Mampu menginternalisasikan konsep iman, Islam, dan ihsan sebagai upaya membentuk insan kamil | | | |

| | | |
|----------------------------|--|--|
| | CPMK 5 | Mampu menganalisis pemikiran logis, kritis, sistematis dan inovatif dalam konteks hubungan antara Islam dan ilmu pengetahuan |
| | CPMK 6 | Mampu mengimplementasikan nilai-nilai ajaran Islam di Indonesia dan peradaban dunia dalam menciptakan persatuan keberagaman yang dinamis dan kompleks dalam konteks kehidupan sosial budaya Indonesia yang plural dan modern menuju Islam yang <i>rahmatan lil 'alamin</i> |
| | CPMK 7 | Mampu menunjukkan konsep ajaran Islam dalam menjamin kebahagiaan dunia dan akhirat pada konteks kehidupan modern |
| | CPMK 8 | Mampu menunjukkan peran masjid dalam membangun umat yang religius-spiritualis, sehat rohani, jasmani, dan cerdas (emosional, intelektual, spiritual). |
| | Sub-CPMK | |
| | Sub-CPMK 1 | Mampu menunjukkan konsep fitrah manusia dan proses penciptaan manusia dalam perspektif Islam |
| | Sub-CPMK 2 | Mampu menunjukkan konsep agama dan agama Islam |
| | Sub-CPMK 3 | Mampu menguasai konsep al-Qur'an, as-Sunnah, dan Ijtihad |
| | Sub-CPMK 4 | Mampu menganalisis konsep akidah, syariah, dan akhlak |
| | Sub-CPMK 5 | Mampu menginternalisasikan konsep iman, Islam, dan ihsan |
| | Sub-CPMK 6 | Mampu menganalisis hubungan antara Islam dan ilmu pengetahuan |
| | Sub-CPMK 7 | Mampu mengimplementasikan konsep trilogi <i>ukhuwah</i> dalam Islam |
| | Sub-CPMK 8 | Mampu mengimplementasikan konsep moderasi beragama |
| | Sub-CPMK 9 | Mampu menunjukkan konsep pernikahan dan kebahagiaan dalam Islam |
| | Sub-CPMK 10 | Mampu menunjukkan peran masjid sebagai pusat peradaban dan pemberdayaan |
| Matrik Ketercapaian | Korelasi CPMK terhadap Sub-CPMK | |

| CPL | Sub-CPMK 1 | Sub-CPMK 2 | Sub-CPMK 3 | Sub-CPMK 4 | Sub-CPMK 5 | Sub-CPMK 6 | Sub-CPMK 7 | Sub-CPMK 8 | Sub-CPMK 9 | Sub-CPMK 10 |
|--------|------------|------------|------------|------------|------------|------------|------------|------------|------------|-------------|
| CPMK 1 | ✓ | ✓ | | | | | | | | |
| CPMK 2 | | | ✓ | | | | | | | |
| CPMK 3 | | | | ✓ | | | | | | |
| CPMK 4 | | | | | ✓ | | | | | |
| CPMK 5 | | | | | | ✓ | | | | |
| CPMK 6 | | | | | | | ✓ | ✓ | | |
| CPMK 7 | | | | | | | | | ✓ | |
| CPMK 8 | | | | | | | | | | ✓ |

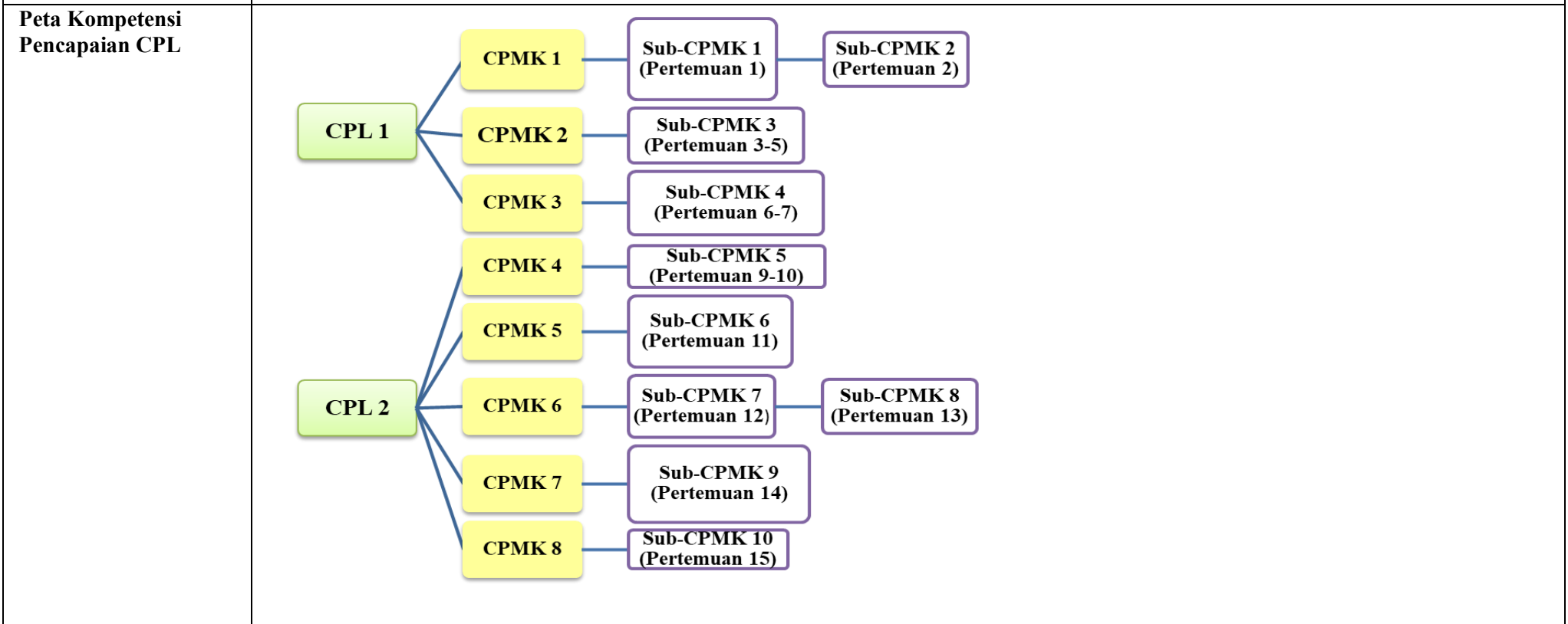

| | |
|--|---|
| Diskripsi Singkat MataKuliah | <p>Mata kuliah ini dirancang untuk membentuk kepribadian mahasiswa yang beriman, bertakwa kepada Tuhan Yang Maha Esa, serta berakhlak mulia dengan menanamkan nilai-nilai keislaman yang integratif, moderat, dan kontekstual. Melalui kajian mendalam terhadap konsep fitrah manusia, penciptaan manusia dalam perspektif Islam, serta prinsip-prinsip dasar agama Islam (akidah, syariah, dan akhlak), mahasiswa diajak untuk menginternalisasi nilai-nilai etika, integritas, kepedulian sosial, dan tanggung jawab terhadap lingkungan dan masyarakat. Materi mencakup pemahaman terhadap sumber ajaran Islam (al-Qur'an, as-Sunnah, dan Ijtihad), integrasi antara iman, Islam, dan ihsan, hubungan antara Islam dan ilmu pengetahuan, trilogi <i>ukhuwah</i> hingga konsep moderasi beragama dan peran masjid sebagai pusat peradaban. Mahasiswa juga akan mengeksplorasi konsep pernikahan dan kebahagiaan dalam Islam sebagai bagian dari pembentukan karakter dan ketahanan pribadi.</p> |
| Bahan Kajian: Materi Pembelajaran | <ol style="list-style-type: none"> 1. Konsep fitrah manusia dan proses penciptaan manusia dalam perspektif Islam 2. Konsep agama dan agama Islam 3. Al-Quran, as-Sunnah/al-Hadis, dan Ijtihad 4. Konsep akidah, syariah dan akhlak 5. Konsep iman, Islam, dan ihsan 6. Hubungan antara Islam dan Ilmu Pengetahuan 7. Konsep trilogi <i>ukhuwah</i> dalam Islam 8. Konsep moderasi beragama 9. Konsep pernikahan dan kebahagiaan dalam Islam 10. Masjid sebagai pusat peradaban dan pemberdayaan |
| Daftar Referensi | <ol style="list-style-type: none"> 1. Al-Ghazali, Abu Hamid. <i>Ihya' Ulumuddin</i>. 2005. Beirut: Dar al-Kutub al-'Ilmiyyah. 2. Az-Zuhaili, Wahbah. 2011. <i>Al-Fiqh al-Islami wa Adillatuhu</i>. Damaskus: Dar al-Fikr 3. Badri, Malik. 2002. <i>Dilema Psikolog Muslim</i>. Jakarta: Gema Insani 4. Departemen Agama RI. 2019. <i>Al-Qur'an dan Terjemahnya</i>. Jakarta: Lajnah Pentashihan Mushaf Al-Qur'an 5. Hasim, Rosnani. 2013. <i>Islam and Science: The Road to Renewal</i>. Kuala Lumpur: IIUM Press 6. Kementerian Agama RI. 2019. <i>Moderasi Beragama</i>. Jakarta: Badan Litbang dan Diklat Kemenag RI 7. Qardhawi, Yusuf. 2010. <i>Islam Rahmatan lil-'Alamin</i>. Jakarta: Gema Insani 8. Shihab, M. Quraish. 2007. <i>Wawasan Al-Qur'an: Tafsir Maudhu'i atas Pelbagai Persoalan Umat</i>. Bandung: Mizan 9. Shihab, M. Quraish. 2011. <i>Membumikan Al-Qur'an</i>. Bandung: Mizan 10. Syafii Maarif, Ahmad. 2009. <i>Islam dalam Bingkai Keindonesiaan dan Kemanusiaan</i>. Bandung: Mizan 11. Ade Imelda, dkk. 2022. Pendidikan Agama Islam. Yogyakarta: Pustaka Diniyah 12. Bin Nabi, Malik, <i>Az-Zhaahirah al-Qur'aaniyyah</i>,. 1987. Beirut: Daar El-Fikr al-Mu'aashir. 13. Ja'izh, Hisyaam. 1986. <i>Al-Wahy wa Al-Qur'aanwa An-Nubuwwah</i>, Beirut: Daar at-Thalii'ah. 14. Rahman, Fazlur. 1998. <i>Filsafat Kenabian</i>, Bandung 15. <i>Ensiklopedi 9 Hadis</i>. 2016. Jakarta: Lidwa Pusaka 16. Syaikh Manna' Al-Qathan. 2004. <i>Pengantar Studi Ilmu Hadits</i>. Jakarta: Pustaka Al-Kautsar |
| Nama Dosen Pengampu | <ol style="list-style-type: none"> 1. 2. |

| Mg Ke- | Sub-CPMK (sebagai kemampuan akhir yang diharapkan) | Penilaian | | Bentuk Pembelajaran; Metode Pembelajaran; Penugasan (Estimasi Waktu) | | Materi Pembelajaran (pustaka) | Bobot Penilaian (%) |
|--------|--|--|--|---|--|---|---------------------|
| | | Indikator | Kriteria & Teknik | Tatap muka/luring | Daring | | |
| (1) | (2) | (3) | (4) | (5) | (6) | (7) | (8) |
| 1 | Pengantar Mata Kuliah & Sub-CPMK 1 : Mampu memahami capaian pembelajaran, bahan kajian, dan kontrak perkuliahan agama Islam dan Mampu menunjukkan konsep fitrah manusia dan proses penciptaan manusia dalam perspektif Islam | <ol style="list-style-type: none"> 1. Mampu memahami konsep fitrah manusia dan proses penciptaan manusia dalam perspektif Islam 2. Mampu menjelaskan hakikat dan proses penciptaan manusia dalam perspektif Islam 3. Mampu menunjukkan konsep manusia sebagai hamba Allah, manusia sebagai <i>Basyar</i>, manusia sebagai insan, dan manusia sebagai bani Adam, manusia sebagai <i>kholifah</i> 4. Mampu menunjukkan konsep pengembangan potensi manusia | <p>Kriteria:</p> <p>Ketepatan memahami dan menunjukkan konsep fitrah manusia dan proses penciptaan manusia dalam perspektif Islam</p> <p>Bentuk non-test:T</p> <ol style="list-style-type: none"> 1. Tugas makalah 2. Presentasi 3. Memecahkan kasus 4. Tes tertulis (UTS) | <p>On-Classroom (Luring):</p> <p>Metode:</p> <ol style="list-style-type: none"> 1. Diskusi 2. <i>Case Methode</i> <p>Alokasi waktu:</p> <ul style="list-style-type: none"> - TM: 2.5 Jam - PT: 2 Jam | <p>E-Learning: vclass/media lain</p> <p>(0.7 Jam)</p> | <ol style="list-style-type: none"> 1. Pengantar perkuliahan 2. Fitrah manusia <ol style="list-style-type: none"> a. Definisi fitrah manusia b. Manusia sebagai hamba Allah dan manusia sebagai basyar, manusia sebagai bani Adam, dan manusia sebagai <i>kholifah</i> 3. Pengembangan manusia | 1.25 |
| 2 | Sub-CPMK 2 : Mampu menunjukkan konsep agama dan agama Islam | <ol style="list-style-type: none"> 1. Mampu menganalisis konsep agama dan agama Islam 2. Mampu menjelaskan definisi agama 3. Mampu menganalisis dalil-dalil tentang karakteristik agama Islam 4. Mampu membedakan | <p>Kriteria:</p> <p>Ketepatan penguasaan konsep dan menunjukkan konsep agama dan agama Islam</p> | <p>On-Classroom (Luring):</p> <p>Metode:</p> <ol style="list-style-type: none"> 1. Diskusi 2. Presentasi 3. Tanya jawab 4. <i>Case Methode</i> | <p>E-Learning: vclass/media lain</p> <p>(0.7 Jam)</p> | <ol style="list-style-type: none"> 1. Agama 2. Agama di Indonesia 3. Agama Islam | 1.25 |

| | | | | | | | |
|-----|---|---|---|---|---|--|-------|
| | | <p>antara agama samawi dan agama budaya</p> <ol style="list-style-type: none"> Mampu memahami perbedaan agama pada zaman jahiliyah dan zaman Rasulullah SAW Mampu memahami urgensi agama bagi manusia Mampu menunjukkan konsep Islam <i>rahmatan lil' alamin</i> | <p>Bentuk non-test:</p> <ol style="list-style-type: none"> Tugas makalah Presentasi Memecahkan kasus Tes tertulis (UTS) | <p>Alokasi waktu:</p> <ul style="list-style-type: none"> TM: 2.5 Jam PT: 2 Jam | | | |
| 3-5 | <p>Sub-CPMK 3 : Mampu menguasai konsep Al-Qur'an, As-Sunnah, dan Ijtihad</p> | <ol style="list-style-type: none"> Mampu menjelaskan definisi al-Qur'an Mampu menganalisis nama lain dari al-Qur'an Mampu memahami kewajiban seorang muslim terhadap al-Qur'an Mampu menjelaskan definisi al-Hadis/as-Sunnah Mampu menguasai konsep dan karakteristik hadis Nabi Mampu menganalisis macam-macam hadis beserta contohnya Mampu memahami kedudukan dan fungsi hadis dalam ajaran Islam Mampu menguasai kedudukan ijtihad sebagai sumber | <p>Kriteria:</p> <p>Ketepatan menganalisis, menguraikan, dan penguasaan konsep Al-Qur'an, As-Sunnah, dan Ijtihad</p> <p>Bentuk non-test:</p> <ol style="list-style-type: none"> Tugas makalah Presentasi Tes tertulis (UTS) Praktikum membaca dan menghafal al-Qur'an | <p>On-Classroom (Luring):</p> <p>Metode:</p> <ol style="list-style-type: none"> Diskusi Presentasi Tanya jawab <i>Cooperative learning</i> <p>Alokasi waktu:</p> <ul style="list-style-type: none"> TM: 7.5 Jam PT: 6 Jam Praktikum: 21 Jam | <p>E-Learning: vclass/media lain (2.1 Jam)</p> | <ol style="list-style-type: none"> Pengertian al-Qur'an <ol style="list-style-type: none"> Sejarah penulisan al-Qur'an <i>Ulumul Qur'an</i> Fungsi dan peran al-Qur'an Pengertian as-Sunnah <ol style="list-style-type: none"> Kodifikasi hadist <i>Ulumul hadist</i> Fungsi dan peran hadist <i>Takhrijul hadist</i> Pengertian ijtihad <ol style="list-style-type: none"> Syarat ijtihad Metode ijtihad | 11.25 |

| | | | | | | | |
|-----|--|---|--|---|---|---|-----|
| | | <p>hukum ajaran Islam</p> <p>9. Mampu memahami macam-macam metode ijtihad beserta contohnya</p> | | | | | |
| 6-7 | <p>Sub-CPMK 4 : Mampu menganalisis konsep akidah, syariah, dan akhlak</p> | <ol style="list-style-type: none"> 1. Mampu menjelaskan definisi akidah, syari'ah, dan akhlak baik secara etimologi maupun epistemologi 2. Mampu menganalisis dalil-dalil mengenai akidah, syari'ah, dan akhlak. 3. Mampu menguraikan tentang objek kajian syariah Islam 4. Mampu menunjukkan praktik ibadah sesuai syari'ah yang dilandasi pemahaman akidah yang benar. 5. Mahasiswa mampu menganalisis sikap atau perilaku dalam kehidupan sehari-hari berdasarkan prinsip akidah, syari'ah, dan akhlak. 6. Mahasiswa mampu mengevaluasi suatu tindakan atau fenomena sosial dengan menjadikan akidah, syari'ah, dan akhlak sebagai tolok ukur. | <p>Kriteria:</p> <p>Ketepatan menganalisis konsep akidah, syariah, dan akhlak</p> <p>Bentuk non-test:</p> <ol style="list-style-type: none"> 1. Tugas makalah 2. Presentasi 3. Memecahkan persoalan yang berkaitan dengan Akidah dan akhlak 4. Tes tertulis (UTS) 5. Praktikum toharoh 6. Praktikum sholat | <p>On-Classroom (Luring):</p> <p>Metode:</p> <ol style="list-style-type: none"> 1. Diskusi 2. Presentasi 3. Tanya jawab 4. <i>Case Methode</i> <p>Alokasi waktu:</p> <ul style="list-style-type: none"> - TM: 5 Jam - PT: 4 Jam - Praktikum: 14 Jam | <p>E-Learning: vclass/media lain (1.4 Jam)</p> | <ol style="list-style-type: none"> 1. Pengertian akidah 2. Sejarah dan Perkembangan Akidah 3. Beriman dan Bertakwa 4. Pengertian akhlak 5. Dasar ilmu akhlak 6. Nilai-nilai akhlak 7. Akhlak mahmudah dan madzmumah 8. Akhlak tasawuf 9. Pengertian syariah 10. Cara bersyariah | 7.5 |
| 8 | <p align="center">UJIAN TENGAH SEMESTER</p> | | | | | | 15 |

| | | | | | | | |
|------|--|---|---|--|---|---|------|
| 9-10 | Sub-CPMK 5 : Mampu menginternalisasikan konsep iman, Islam, dan ihsan | <ol style="list-style-type: none"> 1. Mampu menjelaskan pengertian iman, Islam, dan ihsan menurut Al-Qur'an dan Hadis. 2. Mampu menguraikan hubungan konseptual antara iman, Islam, dan ihsan dalam pembentukan insan kamil. 3. Mampu menganalisis contoh penerapan integrasi iman, Islam, dan ihsan dalam kehidupan pribadi, sosial, dan profesional. 4. Mampu menunjukkan contoh perilaku sehari-hari yang mencerminkan nilai iman, Islam, dan ihsan. | Kriteria: Ketepatan menginternalisasi konsep iman, Islam, dan ihsan Bentuk non-test: <ol style="list-style-type: none"> 1. Tugas makalah 2. Presentasi 3. Memecahkan persoalan yang berkaitan dengan Iman dan Islam dalam kehidupan sehari-hari 4. Tes tertulis (UAS) 5. Praktikum implementasi perilaku ihsan dalam kehidupan | On-Classroom (Luring): Metode: <ol style="list-style-type: none"> 1. Diskusi 2. Presentasi 3. <i>Case Methode</i> Alokasi waktu: <ul style="list-style-type: none"> - TM: 5 Jam - PT: 4 Jam - Praktikum: 10 Jam | E-Learning: vclass/media lain (1.4 Jam) | <ol style="list-style-type: none"> 1. Pengertian iman 2. Pengertian Islam 3. Pengertian Ihsan 4. Iman, Islam, ihsan adalah kesatuan 5. Iman, Islam, ihsan adalah Agama 6. Insan kamil | 5 |
| 11 | Sub-CPMK 6 : Mampu menganalisis hubungan antara Islam dan ilmu pengetahuan | <ol style="list-style-type: none"> 1. Mampu menganalisis konsep tentang ilmu pengetahuan dalam Islam 2. Mampu menguraikan dalil-dalil tentang ilmu pengetahuan 3. Mampu menganalisis hubungan antara Islam dan Ilmu pengetahuan 4. Mampu mendeskripsikan | Kriteria: Ketepatan menganalisis hubungan antara Islam dan ilmu pengetahuan Bentuk non-test: <ol style="list-style-type: none"> 1. Tugas makalah 2. Presentasi 3. Tes tertulis (UAS) | On-Classroom (Luring): Metode: <ol style="list-style-type: none"> 1. Diskusi 2. Presentasi Alokasi waktu: <ul style="list-style-type: none"> - TM: 2.5 Jam - PT: 2 Jam | E-Learning: vclass/media lain (0.7 jam) | <ol style="list-style-type: none"> 1. Ilmu menurut Islam 2. Kewajiban menuntut ilmu 3. Ilmu berdasarkan wahyu | 1.25 |

| | | | | | | | |
|----|--|--|---|--|---|--|------|
| | | <p>faktor-faktor kemajuan dan kemunduran Islam</p> <p>5. Mengidentifikasi tokoh-tokoh Islam yang berkontribusi dalam bidang ilmu pengetahuan, seni, budaya, dan teknologi.</p> <p>6. Menganalisis pengaruh peradaban Islam terhadap perkembangan ilmu pengetahuan dan peradaban dunia modern.</p> | | | | | |
| 12 | <p>Sub-CPMK 7 : Mampu mengimplementasikan konsep trilogi <i>ukhuwah</i> dalam Islam</p> | <p>1. Mampu menjelaskan pengertian <i>ukhuwah Islamiyah</i>, <i>ukhuwah wathaniyah</i>, dan <i>ukhuwah insaniyah</i> berdasarkan Al-Qur'an dan Hadis.</p> <p>2. Mampu menguraikan dalil-dalil yang menjadi dasar penguatan trilogi <i>ukhuwah</i> dalam kehidupan umat Islam.</p> <p>3. Mampu menganalisis pentingnya trilogi <i>ukhuwah</i> dalam menjaga persatuan bangsa dan keharmonisan sosial.</p> <p>4. Mahasiswa mampu</p> | <p>Kriteria: Ketepatan mengimplementasikan konsep trilogi <i>ukhuwah</i> dalam kehidupan sehari-hari</p> <p>Bentuk non-test: Laporan hasil proyek (poster dan video yang di upload di media sosial)</p> | <p>On-Classroom (Luring):</p> <p>Metode:</p> <ol style="list-style-type: none"> 1. Presentasi 2. <i>Project based learning</i> <p>Alokasi waktu:</p> <ul style="list-style-type: none"> - TM: 2.5 Jam - Proyek: 8 Jam | <p>E-Learning: vclass/media lain (0.7 Jam)</p> | <ol style="list-style-type: none"> 1. Konsep <i>ukhuwah</i> dalam Islam 2. <i>Ukhuwah Islamiyah</i> 3. <i>Ukhuwah Wathaniyah</i> 4. <i>Ukhuwah Basyariah</i> | 17.5 |

| | | | | | | | |
|----|--|--|---|--|---|--|------|
| | | menerapkan nilai-nilai <i>ukhuwah</i> dalam interaksi sosial di lingkungan kampus dan masyarakat. | | | | | |
| 13 | Sub CPMK 8 : Mampu mengimplementasikan konsep moderasi beragama | <ol style="list-style-type: none"> 1. Menjelaskan pengertian moderasi beragama secara benar. 2. Mengidentifikasi nilai-nilai dasar moderasi beragama (seperti toleransi, anti kekerasan, komitmen kebangsaan, dan sikap adil). 3. Menganalisis dampak negatif dari sikap ekstrem dalam beragama bagi kehidupan sosial dan bangsa. 5. Menyebutkan contoh-contoh, tokoh, peristiwa, atau praktik moderasi beragama dalam sejarah atau kehidupan sehari-hari. | <p>Kriteria:</p> <p>Ketepatan menganalisis dan menerapkan konsep moderasi beragama dalam kehidupan</p> <p>Bentuk non-test: Laporan hasil proyek (poster dan video yang di upload di media sosial)</p> | <p>On-Classroom (Luring):</p> <p>Metode:</p> <ol style="list-style-type: none"> 1. Diskusi 2. Presentasi 3. Tanya jawab 4. <i>Project based learning</i> <p>Alokasi waktu:</p> <ul style="list-style-type: none"> - TM: 2.5 Jam - Proyek: 8 Jam | <p>E-Learning: vclass/media lain (0.7 Jam)</p> | <ol style="list-style-type: none"> 1. Pengertian moderasi beragama 2. Toleransi beragama (<i>tasamuh</i>) 3. Keadilan dan kesetaraan 4. Anti kekerasan 5. Komitmen kebangsaan 6. Penghargaan terhadap budaya lokal | 17.5 |
| 14 | Sub CPMK 9 : Mampu menunjukkan konsep pernikahan dan kebahagiaan dalam Islam | <ol style="list-style-type: none"> 1. Mampu menjelaskan definisi munakahat baik secara bahasa maupun istilah 2. Mampu menganalisis dalil-dalil hukum nikah dalam Islam 3. Mampu menganalisis rukun dan syarat nikah dalam Islam | <p>Kriteria:</p> <p>Ketepatan dalam menunjukkan konsep pernikahan dan kebahagiaan dalam Islam</p> <p>Bentuk non-test:</p> <ol style="list-style-type: none"> 1. Tugas | <p>On-Classroom (Luring):</p> <p>Metode:</p> <ol style="list-style-type: none"> 1. Diskusi 2. Presentasi 3. Tanya jawab 4. <i>Case Methode</i> <p>Alokasi waktu:</p> | <p>E-Learning: vclass/media lain (1.4 menit)</p> | <ol style="list-style-type: none"> 1. Hukum pernikahan 2. Rukun dan syarat pernikahan 3. Hikmah dan tujuan pernikahan 4. Bersalawat kepada Nabi Muhammad SAW 5. Berzikir dan | 1.25 |

| | | | | | | | |
|----|---|---|--|---|---|--|------|
| | | <ol style="list-style-type: none"> 4. Mampu menguraikan tujuan dan hikmah pernikahan dalam Islam 5. Mampu menganalisis konsep keluarga sakinnah, mawaddah, dan warrahmah 6. Mampu memahami konsep kebahagiaan dalam Islam | <ol style="list-style-type: none"> 2. Presentasi 3. Memecahkan persoalan yang berkaitan dengan pernikahan 4. Tes tertulis (UAS) | <ul style="list-style-type: none"> - TM: 2.5 Jam - PT: 2 Jam | | <ul style="list-style-type: none"> bersyukur kepada Allah 6. Mencintai Allah SWT dan Rasul 7. Islam <i>Rahmatan lil Alamin</i> | |
| 15 | Sub CPMK 10 : Mampu menunjukkan peran masjid sebagai pusat peradaban dan pemberdayaan | <ol style="list-style-type: none"> 1. Mampu menjelaskan pengertian masjid 2. Mampu menunjukkan peran dan fungsi masjid pada masa Rasulullah SAW dan masa modern 3. Mampu menganalisis peradaban umat berbasis masjid 4. Mampu menunjukkan pemberdayaan masyarakat berbasis masjid | Kriteria: Ketepatan dalam menguraikan dan menunjukkan peran masjid sebagai pusat peradaban dan pemberdayaan Bentuk non-test: <ol style="list-style-type: none"> 1. Tugas makalah 2. Presentasi 3. Memecahkan persoalan yang berkaitan dengan Akidah dan akhlak 4. Tes tertulis (UAS) | On-Classroom (Luring): Metode: <ol style="list-style-type: none"> 1. Diskusi 2. Presentasi 3. Tanya jawab 4. <i>Cased Methode</i> Alokasi waktu: <ul style="list-style-type: none"> - TM: 2.5 Jam - PT: 2 Jam | E-Learning: vclass/media lain (1.6 Jam) | <ol style="list-style-type: none"> 1. Pengertian masjid 2. Peran dan fungsi masjid pada masa Rasulullah SAW 3. Peradaban umat berbasis masjid 4. Pemberdayaan masyarakat berbasis masjid | 1.25 |
| 16 | UJIAN AKHIR SEMESTER | | | | | | 20 |

TABEL REKAPITULASI METODE PENILAIAN

| NO. | BENTUK PENILAIAN | DESKRIPSI | BOBOT % | KONTRIBUSI TERHADAP CPMK |
|-----|------------------|--|---------|--|
| 1. | Tugas Kelompok | Tugas kelompok berupa penyusunan makalah ilmiah yang membahas topik sesuai tema besar perkuliahan Agama Islam (AI), dengan referensi minimal 3 jurnal terkait dan 3 buku terbaru, disertai presentasi untuk memaparkan hasil kajian tersebut di kelas. Tugas ini bertujuan melatih keterampilan mahasiswa dalam melakukan kajian pustaka, menulis karya ilmiah sesuai kaidah akademik, serta menyampaikan hasil kajian secara lisan dengan sistematis dan meyakinkan. | 15% | CPMK 1 CPMK 2 CPMK 3 CPMK 4 CPMK 5 CPMK 7 CPMK 8 |
| 2. | UTS | Ujian Tengah Semester dilaksanakan untuk mengukur pencapaian kompetensi mahasiswa pada setengah periode perkuliahan Agama Islam (AI), baik dalam ranah pengetahuan, pemahaman konsep, maupun kemampuan analisis dan penerapan materi. Evaluasi ini diharapkan dapat menjadi tolok ukur keberhasilan pembelajaran serta dasar perbaikan proses belajar-mengajar pada sisa semester. | 15% | CPMK 1 CPMK 2 CPMK 3 CPMK 4 |
| 3. | UAS | Ujian Akhir Semester bertujuan untuk mengukur capaian pembelajaran mahasiswa secara komprehensif pada akhir periode perkuliahan Agama Islam (AI). Evaluasi ini menjadi tolok ukur pencapaian kompetensi pengetahuan, keterampilan, dan sikap yang telah ditetapkan dalam Rencana Pembelajaran Semester (RPS). | 20% | CPMK 5 CPMK 7 CPMK 8 |
| 4. | Proyek * | Tugas proyek ini dirancang untuk mengembangkan pemahaman mahasiswa terhadap konsep, nilai, dan praktik matakuliah Agama Islam (AI) yang berkolaborasi dengan matakuliah Pancasila, Kewarganegaraan, dan Bahasa Indonesia secara aplikatif. dengan mengintegrasikan teori yang diperoleh di kelas pada bahasan konsep trilogi <i>ukhuwah</i> dalam Islam dan konsep moderasi beragama melalui kegiatan nyata yang berdampak positif bagi lingkungan sekitar, sekaligus menumbuhkan keterampilan berpikir kritis, kreatif, kolaboratif, dan komunikatif. | 35% | CPMK 6 |

| NO. | BENTUK PENILAIAN | DESKRIPSI | BOBOT % | KONTRIBUSI TERHADAP CPMK |
|-----|------------------|--|---------|----------------------------|
| 5. | Praktikum | Praktikum ini dirancang untuk memberikan pengalaman langsung kepada mahasiswa dalam menerapkan konsep, prinsip, dan nilai Agama Islam (AI) secara nyata di lingkungan kampus maupun masyarakat. Melalui praktikum, mahasiswa diharapkan dapat membaca dan menghafal Al-Qur'an (dalam Surat-Surat juz 30), Toharoh (Tayamum, Wudhu, Istinja), Solat (Solat Fardu, Solat Sunnah, Solat jamak dan Qosor), dan Praktik Implementasi Akhlak dan Ihsan dalam kehidupan sehari-hari sesuai tuntunan Al-Qur'an dan Hadis | 15% | CPMK 2 CPMK 3 CPMK 4 |

Keterangan* :

Proyek : di siakadu klik pada pilihan *Tim Project Based*

RENCANA TUGAS MATA KULIAH

A. RENCANA TUGAS KELOMPOK

| | | |
|----------------|---|---|
| Mata Kuliah | : | Agama Islam |
| Kode | : | UNI625101 |
| Dosen Pengampu | : | 1. 2. |
| Bentuk Tugas | : | Pembuatan Makalah Ilmiah dan Presentasi |

TUGAS : PEMBUATAN MAKALAH ILMIAH DAN PRESENTASI

| | | |
|-------------|---|--|
| Sub-CPMK 1 | : | Mampu menunjukkan konsep fitrah manusia dan proses penciptaan manusia dalam perspektif Islam |
| Sub-CPMK 2 | : | Mampu menunjukkan konsep agama dan agama Islam |
| Sub-CPMK 3 | : | Mampu menguasai konsep al-Qur'an, as-Sunnah, dan Ijtihad |
| Sub-CPMK 4 | : | Mampu menganalisis konsep akidah, syariah, dan akhlak |
| Sub-CPMK 5 | : | Mampu menginternalisasikan konsep iman, Islam, dan ihsan |
| Sub-CPMK 6 | : | Mampu menganalisis hubungan antara Islam dan ilmu pengetahuan |
| Sub-CPMK 9 | : | Mampu menunjukkan konsep pernikahan dan kebahagiaan dalam Islam |
| Sub-CPMK 10 | : | Mampu menunjukkan peran masjid sebagai pusat peradaban dan pemberdayaan |

DESKRIPSI TUGAS :

Tugas penyusunan makalah ilmiah dan presentasi di dalamnya membahas topik sesuai tema besar perkuliahan Agama Islam (AI). Mahasiswa secara berkelompok memilih salah satu tema yang telah disediakan dan mengkajinya secara mendalam berdasarkan sumber-sumber otoritatif, terutama Al-Qur'an, hadis, serta literatur ilmiah yang relevan. Kajian ini dituangkan dalam bentuk makalah ilmiah yang memenuhi kaidah penulisan akademik, dan dipresentasikan di depan kelas. Adapun tema-tema tugas makalah ilmiah dan presentasi yaitu:

1. Konsep fitrah manusia dan proses penciptaan manusia dalam perspektif Islam
2. Konsep agama dan agama Islam
3. Konsep Al-Qur'an, As-Sunnah, dan Ijtihad
4. Konsep akidah, syariah, dan akhlak
5. Konsep iman, Islam, dan ihsan
6. Islam dan ilmu pengetahuan
7. Konsep pernikahan dan kebahagiaan dalam Islam
8. Peran masjid sebagai pusat peradaban dan pemberdayaan umat

METODE Pengerjaan Tugas

1. Kriteria Makalah
 - a. Jumlah Halaman: Minimal 10 halaman (tidak termasuk cover, daftar isi, dan daftar pustaka).

- b. Format Penulisan:
- 1) Font: Times New Roman 12 pt
 - 2) Spasi: 1,5
 - 3) Margin: 4-3-3-3 cm (kiri-atas-kanan-bawah)
- c. Struktur Makalah:
- Halaman Judul
 - Kata Pengantar
 - Daftar Isi
 - Bab I Pendahuluan (Latar belakang, Rumusan masalah, Tujuan penulisan)
 - Bab II Pembahasan (uraian materi sesuai tema, analisis, dan pandangan Islam berdasarkan dalil Al-Qur'an dan hadis)
 - Bab III Penutup (kesimpulan dan saran)
 - Daftar Pustaka (minimal 6 sumber, kombinasi buku, jurnal, dan artikel ilmiah)
2. Kriteria Presentasi
- a. Durasi presentasi: 10–15 menit.
 - b. Menggunakan media bantu (PowerPoint/Canva/infografis).
 - c. Menyampaikan isi makalah secara ringkas, jelas, dan menarik.
 - d. Siap menjawab pertanyaan audiens/dosen.

BENTUK FORMAT LUARAN

Bentuk luaran tugas berupa makalah ilmiah dan presentasi sesuai dengan tema kelompok masing-masing

INDIKATOR KRITERIA DAN BOBOT PENILAIAN

| Aspek Penilaian | Bobot | Kriteria Penilaian | Skor 1 | Skor 2 | Skor 3 | Skor 4 | Skor 5 |
|-----------------------------------|-------|---|--|--|--------------------------------------|---|--|
| Kesesuaian Isi dengan Tema | 20% | Relevansi isi makalah dengan tema yang dipilih. | Sangat tidak sesuai (banyak menyimpang dari tema). | Cukup sesuai, tetapi masih ada bagian yang keluar dari tema. | Sesuai namun kurang mendalam. | Hampir seluruh isi sesuai dan relevan. | Seluruh isi sesuai dan relevan dengan tema, fokus terjaga. |
| Kedalaman Materi & Analisis | 25% | Kualitas pembahasan dan analisis berdasarkan konsep Islam. | Sangat dangkal, hanya ringkasan. | Cukup, namun minim analisis. | Ada analisis tetapi terbatas. | Analisis baik, didukung argumen. | Analisis sangat mendalam, kritis, dan komprehensif. |
| Kelengkapan Dalil & Sumber Ilmiah | 20% | Penggunaan ayat Al-Qur'an, hadis, dan sumber ilmiah yang relevan. | Tidak ada dalil/sumber ilmiah. | Ada 1–2 dalil/sumber, kurang tepat. | Ada 3–4 dalil/sumber, cukup relevan. | Lengkap (≥ 5 sumber) dan relevan. | Sangat lengkap, bervariasi, dan relevan. |

| | | | | | | | |
|-----------------------------------|-----|--|--|---------------------------------------|--|--------------------------------------|--|
| Kerapian Penulisan & Sistematika | 15% | Format, tata bahasa, dan kerapian penulisan. | Sangat berantakan, banyak salah ejaan. | Kurang rapi, banyak kesalahan format. | Cukup rapi, masih ada kesalahan minor. | Rapi, kesalahan sangat sedikit. | Sangat rapi, sistematis, tanpa kesalahan format. |
| Kualitas Presentasi & Penyampaian | 20% | Penyampaian materi, interaksi, dan penguasaan topik. | Tidak menguasai materi, membaca teks sepenuhnya. | Kurang menguasai, minim interaksi. | Cukup menguasai, presentasi standar. | Menguasai materi, penyampaian jelas. | Sangat menguasai materi, penyampaian menarik dan interaktif. |

JADWAL PELAKSANAAN

| | | |
|---|---|----------------|
| 1. Konsep fitrah manusia dan proses penciptaan manusia dalam perspektif Islam | : | Pertemuan 1 |
| 2. Konsep agama dan agama Islam | : | Pertemuan 2 |
| 3. Konsep al-Qur'an, as-Sunnah, dan Ijtihad | : | Pertemuan 3-5 |
| 4. Konsep akidah, syariah, dan akhlak | : | Pertemuan 6-7 |
| 5. Konsep iman, Islam, dan ihsan | : | Pertemuan 9-10 |
| 6. Islam dan ilmu pengetahuan | : | Pertemuan 11 |
| 7. Konsep pernikahan dan kebahagiaan dalam Islam | : | Pertemuan 14 |
| 8. Peran masjid sebagai pusat peradaban dan pemberdayaan | : | Pertemuan 15 |

DAFTAR RUJUKAN

1. Al-Ghazali, Abu Hamid. *Ihya' Ulumuddin*. 2005. Beirut: Dar al-Kutub al-'Ilmiyyah.
2. Az-Zuhaili, Wahbah. 2011. *Al-Fiqh al-Islami wa Adillatuhu*. Damaskus: Dar al-Fikr
3. Badri, Malik. 2002. *Dilema Psikolog Muslim*. Jakarta: Gema Insani
4. Departemen Agama RI. 2019. *Al-Qur'an dan Terjemahnya*. Jakarta: Lajnah Pentashihan Mushaf Al-Qur'an
5. Hasim, Rosnani. 2013. *Islam and Science: The Road to Renewal*. Kuala Lumpur: IIUM Press
6. Kementerian Agama RI. 2019. *Moderasi Beragama*. Jakarta: Badan Litbang dan Diklat Kemenag RI
7. Qardhawi, Yusuf. 2010. *Islam Rahmatan lil-'Alamin*. Jakarta: Gema Insani
8. Shihab, M. Quraish. 2007. *Wawasan Al-Qur'an: Tafsir Maudhu'i atas Pelbagai Persoalan Umat*. Bandung: Mizan
9. Shihab, M. Quraish. 2011. *Membumikan Al-Qur'an*. Bandung: Mizan
10. Ade Imelda, dkk. 2022. Pendidikan Agama Islam. Yogyakarta: Pustaka Diniyah
11. Bin Nabi, Malik, *Az-Zhaahirah al-Qur'aaniyyah*,. 1987. Beirut: Daar El-Fikr al-Mu'aashir.
12. Ja'izh, Hisyaam. 1986. *Al-Wahy wa Al-Qur'aanwa An-Nubuwwah*, Beirut: Daar at-Thalii'ah.
13. Rahman, Fazhlur. 1998. *Filsafat Kenabian*, Bandung
14. *Ensiklopedi 9 Hadis*. 2016. Jakarta: Lidwa Pusaka
15. Syaikh Manna' Al-Qathan. 2004. *Pengantar Studi Ilmu Hadits*. Jakarta: Pustaka Al-Kautsar

B. RENCANA UTS

Mata Kuliah : Agama Islam

Kode : UNI625101

Dosen Pengampu : 1.
2.

Bentuk Tugas : UTS

MATERI UTS

1. Konsep fitrah manusia dan proses penciptaan manusia dalam perspektif Islam
2. Konsep agama dan agama Islam
3. Konsep Al-Qur'an, As-Sunnah, dan Ijtihad
4. Konsep akidah, syariah, dan akhlak

BENTUK PENILAIAN : ESSAY

KISI-KISI SOAL UTS

| Materi | Indikator Soal | Bentuk Soal | Kisi-kisi | Bobot % |
|--|---|-------------|--|---------|
| Konsep fitrah manusia dan proses penciptaan manusia dalam perspektif Islam | <ol style="list-style-type: none">1. Mampu memahami konsep fitrah manusia dan proses penciptaan manusia dalam perspektif Islam2. Mampu menjelaskan hakikat dan proses penciptaan manusia dalam perspektif Islam3. Mampu menunjukkan konsep manusia sebagai hamba Allah, manusia sebagai <i>Basyar</i>, manusia sebagai insan, dan manusia sebagai bani Adam, manusia sebagai <i>kholifah</i>4. Mampu menunjukkan konsep pengembangan | Essay | <ol style="list-style-type: none">1. Proses penciptaan manusia dalam Islam2. Dalil-dalil tentang proses penciptaan manusia3. Tugas dan fungsi manusia dalam pandangan Islam4. Kedudukan manusia di muka bumi5. Potensi manusia dalam pandangan Islam | 25% |

| | | | | |
|--|--|-------|---|-----|
| | potensi manusia | | | |
| Konsep agama dan agama Islam | <ol style="list-style-type: none"> 1. Mampu menganalisis konsep agama dan agama Islam 2. Mampu menjelaskan definisi agama 3. Mampu menganalisis dalil-dalil tentang karakteristik agama Islam 4. Mampu membedakan antara agama samawi dan agama budaya 5. Mampu memahami perbedaan agama pada zaman jahiliyah dan zaman Rasulullah SAW 6. Mampu memahami urgensi agama bagi manusia 7. Mampu menunjukkan konsep Islam <i>rahmatan lil'alam</i> | Essay | <ol style="list-style-type: none"> 1. Konsep Agama 2. Agama di Indonesia 3. Karakteristik agama Islam 4. Islam pada masa Nabi Muhammad SAW 5. Agama samawi dan agama budaya | 25% |
| Konsep Al-Qur'an, As-Sunnah, dan Ijtihad | <ol style="list-style-type: none"> 1. Mampu menjelaskan definisi al-Qur'an 2. Mampu menganalisis nama lain dari al-Qur'an 3. Mampu memahami kewajiban seorang muslim terhadap al-Qur'an 4. Mampu menjelaskan definisi al-Hadis/as-Sunnah 5. Mampu menguasai konsep dan karakteristik hadis Nabi 6. Mampu menganalisis macam-macam hadis beserta contohnya 7. Mampu memahami kedudukan dan fungsi hadis dalam ajaran Islam 8. Mampu menguasai kedudukan ijtihad sebagai sumber hukum ajaran Islam 9. Mampu memahami macam-macam metode ijtihad beserta contohnya | Essay | <ol style="list-style-type: none"> 1. Kewajiban seorang muslim terhadap al-Qur'an 2. Macam-macam hadis beserta contohnya 3. Kedudukan dan fungsi hadis dalam ajaran Islam 4. Kedudukan ijtihad sebagai sumber hukum ajaran Islam 5. Macam-macam metode ijtihad beserta contohnya | 25% |
| Konsep akidah, syariah, dan akhlak | <ol style="list-style-type: none"> 1. Mampu menjelaskan definisi akidah, syari'ah, dan akhlak baik secara etimologi maupun epistemologi 2. Mampu menganalisis dalil-dalil mengenai akidah, syari'ah, dan akhlak. 3. Mampu menguraikan tentang objek kajian | Essay | <ol style="list-style-type: none"> 1. Konsep Akidah, Syari'ah, dan akhlak 2. Praktik ibadah sesuai syari'ah yang dilandasi pemahaman akidah yang benar 3. Mahasiswa mampu menganalisis sikap atau perilaku dalam kehidupan sehari-hari berdasarkan prinsip akidah, syari'ah, dan | 25% |

| | | | | |
|-------------------------------------|--|--|--|--|
| | <p>syariah Islam</p> <p>4. Mampu menunjukkan praktik ibadah sesuai syari'ah yang dilandasi pemahaman akidah yang benar.</p> <p>5. Mahasiswa mampu menganalisis sikap atau perilaku dalam kehidupan sehari-hari berdasarkan prinsip akidah, syari'ah, dan akhlak.</p> <p>6. Mahasiswa mampu mengevaluasi suatu tindakan atau fenomena sosial dengan menjadikan akidah, syari'ah, dan akhlak sebagai tolok ukur.</p> | | <p>akhlak.</p> <p>4. Mahasiswa mampu mengevaluasi suatu tindakan atau fenomena sosial dengan menjadikan akidah, syari'ah, dan akhlak sebagai tolok ukur.</p> | |
| <p>BOBOT NILAI UTS : 15%</p> | | | | |

C. RENCANA UAS

Mata Kuliah : Agama Islam

Kode : UNI625101

Dosen Pengampu : 1.
2.

Bentuk Tugas : UAS

MATERI UAS

1. Konsep iman, Islam, dan ihsan
2. Islam dan ilmu pengetahuan
3. Konsep pernikahan dan kebahagiaan dalam Islam
4. Peran masjid sebagai pusat peradaban dan pemberdayaan umat

BENTUK PENILAIAN : ESSAY

KISI-KISI SOAL UAS

| Materi | Indikator Soal | Bentuk Soal | Kisi-kisi | Bobot % |
|--|--|-------------|--|---------|
| Konsep iman, Islam, dan ihsan menurut Al-Qur'an dan Hadis. | <ol style="list-style-type: none">1. Mampu menjelaskan pengertian iman, Islam, dan ihsan menurut Al-Qur'an dan Hadis.2. Mampu menguraikan hubungan konseptual antara iman, Islam, dan ihsan dalam pembentukan insan kamil.3. Mampu menganalisis contoh penerapan integrasi iman, Islam, dan ihsan dalam kehidupan pribadi, sosial, dan profesional.4. Mampu menunjukkan contoh perilaku sehari-hari yang mencerminkan nilai iman, Islam, dan ihsan. | Essay | <ol style="list-style-type: none">1. Hubungan konseptual antara iman, Islam, dan ihsan dalam pembentukan insan kamil.2. Contoh penerapan integrasi iman, Islam, dan ihsan dalam kehidupan pribadi, sosial, dan profesional.3. Dalil naqli tentang iman, Islam, dan ihsan | 25% |
| Islam dan ilmu pengetahuan | <ol style="list-style-type: none">1. Mampu menganalisis konsep tentang ilmu pengetahuan dalam Islam | Essay | <ol style="list-style-type: none">1. Dalil-dalil tentang ilmunpengetahuan2. Hubungan antara Islamdan Ilmu pengetahuan | 25% |

| | | | | |
|---|--|-------|---|-----|
| | <ol style="list-style-type: none"> 2. Mampu menguraikan dalil-dalil tentang ilmu pengetahuan 3. Mampu menganalisis hubungan antara Islam dan Ilmu pengetahuan 4. Mampu mendeskripsikan faktor-faktor kemajuan dan kemunduran Islam 5. Mengidentifikasi tokoh-tokoh Islam yang berkontribusi dalam bidang ilmu pengetahuan, seni, budaya, dan teknologi. 6. Menganalisis pengaruh peradaban Islam terhadap perkembangan ilmu | | <ol style="list-style-type: none"> 3. Faktor-faktor kemajuan dan kemunduran Islam 4. Pengaruh peradaban Islam terhadap perkembangan ilmu 5. Integrasi Islam dan ilmu pengetahuan | |
| Konsep Pernikahan dan Kebahagiaan dalam Islam | <ol style="list-style-type: none"> 1. Mampu menjelaskan definisi munakahat baik secara bahasa maupun istilah 2. Mampu menganalisis dalil-dalil hukum nikah dalam Islam 3. Mampu menganalisis rukun dan syarat nikah dalam Islam 4. Mampu menguraikan tujuan dan hikmah pernikahan dalam Islam 5. Mampu menganalisis konsep keluarga sakinnah, mawaddah, dan warrahmah 6. Mampu memahami konsep kebahagiaan dalam Islam | Essay | <ol style="list-style-type: none"> 1. Syarat nikah dalam Islam 2. Rukun nikah dalam Islam 3. Tujuan dan hikmah pernikahan dalam Islam 4. Keluarga sakinnah, mawaddah, dan warrahmah 5. Kebahagiaan dalam Islam | 25% |
| Peran masjid sebagai pusat peradaban dan pemberdayaan | <ol style="list-style-type: none"> 1. Mampu menjelaskan pengertian Masjid 2. Mampu menunjukkan peran dan fungsi masjid pada masa Rasulullah SAW dan masa modern 3. Mampu menganalisis peradaban umat berbasis masjid 4. Mampu menunjukkan pemberdayaan masyarakat berbasis masjid | Essay | <ol style="list-style-type: none"> 1. Peran dan fungsi masjid pada masa Rasulullah SAW dan masa modern 2. Peradaban umat berbasis masjid 3. Pemberdayaan masyarakat berbasis masjid | 25% |
| BOBOT NILAI UAS : 20% | | | | |

D. RENCANA PROYEK

| | | |
|----------------|---|---|
| Mata Kuliah | : | Agama Islam |
| Kode | : | UNI625101 |
| Dosen Pengampu | : | 1. 2. |
| Bentuk Tugas | : | Pembuatan Makalah Ilmiah dan Presentasi |

TUGAS : PEMBUATAN MAKALAH ILMIAH DAN PRESENTASI

Sub-CPMK 7 : Mampu mengimplementasikan konsep trilogi *ukhuwah* dalam Islam

Sub-CPMK 8 : Mampu mengimplementasikan konsep moderasi beragama

DESKRIPSI TUGAS & LUARAN :

Mahasiswa mengembangkan proyek kolaboratif yang mengintegrasikan konsep *Trilogi Ukhuwah* (Islamiyah, Wathaniyah, Basyariyah) atau *Moderasi Beragama* dengan prinsip *Pancasila* sebagai landasan etika dan nilai pengembangan ilmu pengetahuan, serta mengaitkannya dengan konsep *Ketahanan Nasional* dan *Bela Negara*.

BENTUK DAN FORMAT LUARAN

1. Buatlah tema proyek yang sesuai dengan konsep *Trilogi Ukhuwah* (Islamiyah, Wathaniyah, Basyariyah) atau *Moderasi Beragama* dengan prinsip *Pancasila* sebagai landasan etika dan nilai pengembangan ilmu pengetahuan, serta mengaitkannya dengan konsep *Ketahanan Nasional* dan *Bela Negara*
2. Lakukan studi literatur dari sumber-sumber terpercaya (buku, jurnal, artikel ilmiah, Al-Qur'an, hadis).
3. Analisis tema menggunakan pendekatan ajaran Islam yang relevan.
4. Buat luaran proyek dalam bentuk:
 - a. Laporan hasil proyek: minimal 8 halaman, format akademik (Times New Roman 12 pt, spasi 1,5, margin 4-3-3-3 cm, A4).
 - b. Poster dan video pembelajaran sertakan deskripsi dan penjelasan konsep karya (500–1000 kata).
5. Presentasikan hasil proyek di kelas (10–15 menit).

INDIKATOR KRITERIA DAN BOBOT PENILAIAN

| Aspek Penilaian | Indikator | Level 4 (Sangat Baik) | Level 3 (Baik) | Level 2 (Cukup) | Level 1 (Kurang) | Bobot (%) |
|-----------------------------------|--|---|---|---|---|------------------|
| Kesesuaian Tema & Integrasi Nilai | Kesesuaian topik proyek dengan materi ukhuwah / moderasi beragama dan integrasi dengan Pancasila | Tema sangat relevan, integrasi Pancasila jelas, kuat, dan konsisten | Tema relevan, integrasi Pancasila cukup jelas | Tema kurang relevan, integrasi Pancasila lemah | Tema tidak relevan, integrasi Pancasila tidak ada | 15% |
| Kedalaman Materi | Analisis kritis, argumentasi logis, kajian literatur memadai, dalil Al-Qur'an/hadis relevan | Analisis mendalam, argumentasi kuat, >7 sumber kredibel | Analisis cukup mendalam, 5-6 sumber kredibel | Analisis dangkal, 3-4 sumber | Deskriptif, <3 sumber | 25% |
| Kreativitas & Inovasi | Orisinalitas ide, keunikan solusi, relevansi dengan masalah kekinian | Sangat kreatif, ide segar, solusi inovatif dan aplikatif | Kreatif, ide cukup unik dan relevan | Kurang kreatif, ide umum | Tidak kreatif, menyalin ide orang lain | 20% |
| Integrasi Nilai Ilmu Pengetahuan | Penggunaan pendekatan ilmiah & data dalam mendukung ide | Sangat ilmiah, data valid, pendekatan logis dan sistematis | Cukup ilmiah, data valid | Kurang ilmiah, data minim | Tidak ilmiah, tanpa data | 15% |
| Presentasi & Kolaborasi | Kemampuan menyampaikan ide, kerja tim, interaksi audiens | Penyampaian sangat jelas, percaya diri, teamwork solid | Penyampaian cukup jelas, teamwork baik | Penyampaian kurang jelas, teamwork kurang solid | Penyampaian tidak jelas, teamwork buruk | 15% |
| Kerapian & Sistematika Laporan | Struktur logis, bahasa baik, tata tulis sesuai kaidah | Sangat rapi, bahasa baku, format sesuai | Cukup rapi, bahasa baik, format hampir sesuai | Kurang rapi, bahasa campuran | Tidak rapi, bahasa tidak baku | 10% |

JADWAL PELAKSANAAN

Durasi pengerjaan proyek 3-4 minggu

BOBOT PENILAIAN PROYEK: 35%

E. RENCANA PRAKTIKUM

A. HAFALAN AL-QUR'AN

BENTUK TUGAS: HAFALAN AL-QUR'AN

DESKRIPSI TUGAS

1. Mahasiswa menghafalkan Al-Qur'an Juz 30
2. Mahasiswa menyetorkan hafalan kepada dosen pengampu

INDIKATOR, KRITERIA, DAN BOBOT PENILAIAN

| Aspek Penilaian | Deskripsi Kriteria | Skor 1 | Skor 2 | Skor 3 | Skor 4 | Bobot |
|------------------|---|--------------------|--------------------------|----------------------------|---------------------|-------|
| Ketepatan Lafadz | Kesesuaian bacaan dengan teks asli Al-Qur'an | Banyak kesalahan | Beberapa kesalahan besar | Sedikit kesalahan kecil | Tidak ada kesalahan | 40% |
| Tajwid | Penerapan hukum tajwid (mad, ghunnah, ikhfa', dll.) | Tidak sesuai | Banyak salah | Hampir tepat | Tepat semua | 30% |
| Kelancaran | Kemampuan membaca tanpa terputus-putus atau terhenti lama | Sering terhenti | Beberapa kali terhenti | Lancar dengan sedikit jeda | Sangat lancar | 20% |
| Makharijul Huruf | Kejelasan pengucapan huruf sesuai tempat keluarnya | Banyak huruf salah | Beberapa huruf salah | Hampir semua benar | Semua benar | 10% |

B. TOHAROH

BENTUK TUGAS: PRAKTIKUM WUDHU & TAYAMUM

DESKRIPSI TUGAS

Mahasiswa mampu mempraktikkan tata cara wudhu dan tayamu sesuai dengan syari'at

INDIKATOR, KRITERIA, DAN BOBOT PENILAIAN

| Aspek Penilaian | Deskripsi Kriteria | Skor 1 | Skor 2 | Skor 3 | Skor 4 | Bobot |
|----------------------|--|---------------------|-------------------|--|-------------------------|-------|
| Kesesuaian Tata Cara | Urutan dan langkah sesuai tuntunan syariat (wudhu dan tayamum) | Banyak urutan salah | Ada urutan salah | Urutan benar dengan sedikit kekeliruan | Urutan benar seluruhnya | 40% |
| Ketepatan Bacaan Doa | Membaca niat dan doa sesuai kaidah | Tidak membaca doa | Banyak salah | Ada salah kecil | Benar semua | 20% |
| Kebersihan Anggota | Bagian yang wajib terkena air benar-benar dibasuh | Banyak terlewat | Beberapa terlewat | Hampir semua benar | Benar Semua | 25% |
| Kesesuaian Niat | Niat sesuai jenis thaharah (wudhu dan tayamum) | Salah niat | Kurang tepat | Hampir benar | Benar semua | 15% |

C. SHOLAT

BENTUK TUGAS: PRAKTIKUM SHOLAT FARHU & SHOLAT SUNNAH

DESKRIPSI TUGAS

Mahasiswa mampu mempraktikkan dan melafalkan bacaan sholat fardhu dan sholat sunnah sesuai dengan syari'at

INDIKATOR, KRITERIA, DAN BOBOT PENILAIAN

| Aspek Penilaian | Deskripsi Kriteria | Skor 1 | Skor 2 | Skor 3 | Skor 4 | Bobot |
|--------------------|---|-----------------------|--------------------|--------------------|----------------|-------|
| Kesesuaian Gerakan | Gerakan sholat sesuai sunnah dan tertib | Banyak gerakan salah | Beberapa salah | Hampir benar semua | Benar semua | 35% |
| Ketepatan Bacaan | Bacaan dalam sholat sesuai teks dan hukum tajwid | Banyak salah | Beberapa salah | Hampir tepat | Sangat Tepat | 30% |
| Kekhusyukan | Sikap tenang, fokus, dan tidak banyak gerakan sia-sia | Sangat kurang khusyuk | Kurang khusyuk | Cukup khusyuk | Sangat khusyuk | 20% |
| Tertib & Niat | Urutan sholat sesuai rukun dan niat benar | Banyak rukun terlewat | Ada rukun terlewat | Hampir benar semua | Benar semua | 15% |

D. IMPLEMENTASI PERILAKU IKHSAN DALAM KEHIDUPAN SEHARI-HARI

DESKRIPSI TUGAS

Dalam tugas ini mahasiswa diminta untuk mengidentifikasi dan mempraktikkan perilaku ikhsan dalam kehidupan sehari-hari serta merefleksikan pengalaman pribadi dalam menerapkan perilaku ikhsan.

PETUNJUK UMUM

1. Laksanakan pengamatan dan praktik perilaku ikhsan selama 7 hari berturut-turut di lingkungan tempat tinggal, kampus, dan masyarakat.
2. Dokumentasikan setiap kegiatan dalam bentuk catatan harian, foto, atau video (jika memungkinkan).
3. Gunakan format tabel observasi yang telah disediakan.
4. Sertakan analisis singkat terhadap pengalaman yang anda peroleh

FORMAT TABEL OBSERVASI

1. Identitas
 - a. Nama:
 - b. NPM:
 - c. Kelas:
 - d. Tanggal Pelaksanaan:
2. Landasan Teori Singkat : Tuliskan ringkasan pengertian perilaku ikhsan, dasar Al-Qur'an dan Hadits, serta relevansi dalam kehidupan modern.
3. Tabel Catatan Harian Praktikum

| No. | Tanggal | Kegiatan Yang Dilakukan | Bentuk Perilaku Ikhsan | Dampak Yang Dirasakan | Bukti Dokumentasi |
|-------|---------|-------------------------|------------------------|-----------------------|-------------------|
| 1. | | | | | |
| 2. | | | | | |
| Dst.. | | | | | |

4. Analisis dan Refleksi
 - a. Apa saja tantangan yang saudara hadapi dalam menerapkan perilaku ikhsan?
 - b. Bagaimana reaksi orang lain terhadap perilaku ikhsan yang saudara praktikkant?
 - c. Apa manfaat yang saudara rasakan baik secara pribadi maupun sosial?

RUBRIK DAN BOBOT PENILAIAN

| Aspek yang Dinilai | Bobot | Kroteria Penilaian |
|--|-------|--|
| Pemahaman konsep ikhsan | 20% | Kemampuan menjelaskan konsep dengan dalil yang tepat |
| Kesesuaian praktik dengan nilai ikhsan | 30% | Konsistensi penerapan dalam berbagai situasi |
| Kreativitas dan inisiatif | 20% | Keunikan ide dalam praktik |
| Analisis dan refleksi | 20% | Kedalaman pemikiran dan kesadaran diri |
| Kerapian laporan | 10% | Kesesuaian format, bahasa, dan dokumentasi |

BOBOT NILAI PRAKTIKUM: 15%

Catatan:

1. Capaian Pembelajaran Lulusan PRODI (CPL-PRODI) adalah kemampuan yang dimiliki oleh setiap lulusan PRODI yang merupakan internalisasi dari sikap, penguasaan pengetahuan dan ketrampilan sesuai dengan jenjang prodinya yang diperoleh melalui proses pembelajaran.
2. CPL yang dibebankan pada mata kuliah adalah beberapa capaian pembelajaran lulusan program studi (CPL-PRODI) yang digunakan untuk pembentukan/pengembangan sebuah mata kuliah yang terdiri dari aspek sikap, ketrampilan umum, ketrampilan khusus dan pengetahuan.
3. CP Mata Kuliah (CPMK) adalah kemampuan yang dijabarkan secara spesifik dari CPL yang dibebankan pada mata kuliah, dan bersifat spesifik terhadap bahan kajian atau materi pembelajaran mata kuliah tersebut.
4. Sub-CP Mata Kuliah (Sub-CPMK) adalah kemampuan yang dijabarkan secara spesifik dari CPMK yang dapat diukur atau diamati dan merupakan kemampuan akhir yang direncanakan pada tiap tahap pembelajaran, dan bersifat spesifik terhadap materi pembelajaran mata kuliah tersebut.
5. Indikator penilaian kemampuan dalam proses maupun hasil belajar mahasiswa adalah pernyataan spesifik dan terukur yang mengidentifikasi kemampuan atau kinerja hasil belajar mahasiswa yang disertai bukti-bukti.
6. Kriteria penilaian adalah patokan yang digunakan sebagai ukuran atau tolok ukur ketercapaian pembelajaran dalam penilaian berdasarkan indikator-indikator yang telah ditetapkan. Kriteria penilaian merupakan pedoman bagi penilai agar penilaian konsisten dan tidak bias. Kriteria dapat berupa kuantitatif ataupun kualitatif.
7. Bentuk penilaian: tes dan non-tes.
8. Bentuk pembelajaran: Kuliah, Responsi, Tutorial, Seminar atau yang setara, Praktikum, Praktik Studio, Praktik Bengkel, Praktik Lapangan, Penelitian, Pengabdian Kepada Masyarakat dan/atau bentuk pembelajaran lain yang setara.
9. Metode/model pembelajaran: *Small Group Discussion, Role-Play & Simulation, Discovery Learning, Self-Directed Learning, Cooperative Learning, Collaborative Learning, case methode, Project Based Learning*, dan metode lainnya yg setara.
10. Materi pembelajaran adalah rincian atau uraian dari bahan kajian yg dapat disajikan dalam bentuk beberapa pokok dan sub-pokok bahasan.
11. Bobot penilaian adalah prosentasi penilaian terhadap setiap pencapaian sub-CPMK yang besarnya proposional dengan tingkat kesulitan pencapaian sub-CPMK tsb., dan totalnya 100%.
12. TM = tatap muka, PT = penugasan terstruktur, BM = belajar mandiri

Bandar Lampung, 2025
Mengetahui,

Dosen Pengampu Mata Kuliah
NIP/NIK.